

2-22 Achsen Drehen

2-5 Achsen Fräsen und Bohren

Multitasking Mill-Turn Zentren
Maschinen mit B-Achse

3-5 Achsen Hochgeschwindig-
keitsbearbeitung

Drahterodieren

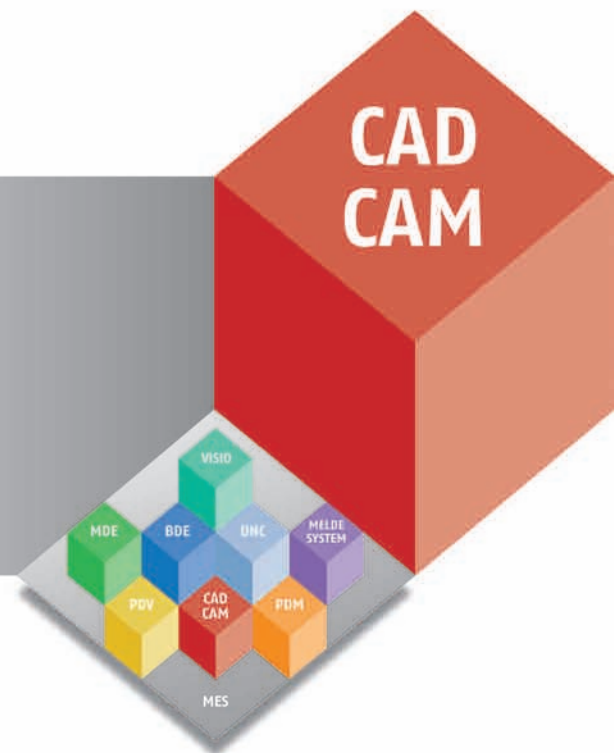

**Die leistungsfähigste
CAM-Software für Ihre
Fertigung.**

Die Programmierung für das Drehen, Fräsen, Bohren, Multitasking, Hochgeschwindigkeitsbearbeitung sowie Drahterodieren wird ab sofort wesentlich komfortabler.

Die leistungsfähigste CAM Software aller Zeiten.



GNT4U CAM



The Right Choice

Für einfache und komplexe Aufträge – wählen Sie jetzt die komfortable Programmierung!

ESPRIT ist ein sehr leistungsfähiges CAM-System für die CNC-Teilefertigung. Die Programmierung für das Drehen, Fräsen, Bohren sowie Drahterodieren wird ab sofort wesentlich komfortabler für Sie. Durchdachte Menüstrukturen, geringe Verschachtelungstiefen bei der Parameterauswahl vereinfachen Ihre tägliche Arbeit enorm. Hierzu stellt ESPRIT die Werkstücke als direkt verständliche 2D-Visualisierungen sowie CAD-Volumenmodelle dar.

Ein universelles Postprozessor-System erzeugt optimierte NC-Codes für nahezu jede Werkzeugmaschine. Mit der in ESPRIT integrierten Volumensimulation und einem ((3D)) Kollisionsüberwachung werden die Werkstücke einfach überprüft und gegebenenfalls geändert oder weiter optimiert. Darüber hinaus können Sie eine Wissensdatenbank aufbauen, um insbesondere bei Wiederholaufträgen eine höhere Effektivität zu erreichen. Visual Basic Programmierungen können ebenfalls mühelos integriert werden.

Die praxisorientierte Konzeption und logische Programmierung führt sich sicher zum fertigen Werkstück. Aber nicht nur für weniger komplexe und schnelle Aufträge ist ESPRIT die richtige Wahl. Selbst äußerst umfangreiche 5-Achsen-Bearbeitungen werden Sie mit der ESPRIT-Software einfacher programmieren als Sie es je für möglich gehalten haben.

... einfacher und effektiver programmieren.

Nutzen Sie die Leistung von ESPRIT.

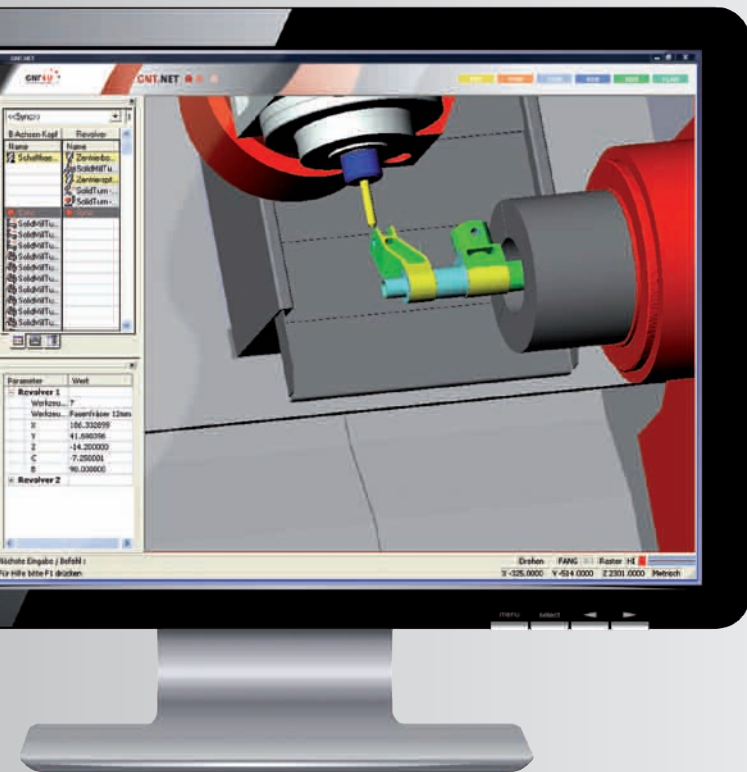

Entdecken Sie die Vorteile für optimal Fertigungsabläufe.

SolidTurn 2-22 Achsen Drehen

Die CAM-Software sowohl für herkömmliche Drehmaschinen wie auch für mehrachsige Drehzentren.

SolidMill 2-5 Achsen Fräsen und Bohren

Die effektive Lösung für die Lohnfertigung, wo es auf die Bedienung schneller Aufträge einfacher bis mittlerer Komplexität ankommt.

SolidMillTurn Multitasking

Multitasking Maschinen vereinen mehrere Fertigungsverfahren in einer Maschine.

Dies ermöglicht eine Komplettbearbeitung, bei der mehrere Auf- und Umspannvorgänge beim Rüsten entfallen.

ESPRIT
für 2-22 Achsen
Drehen

ESPRIT
für 2-5 Achsen
Fräsen und
Bohren

ESPRIT
für Multitasking
Mill-Turn
Zentren,
Maschinen
mit B-Achse

ESPRIT
für für 3-5
Achsen Hoch-
geschwindig-
keitsbear-
beitung

ESPRIT
für Draht-
erodieren

3-5 Achsen Hochgeschwindigkeitsbearbeitung

Die Hochgeschwindigkeitsbearbeitung ist in alle Bearbeitungszyklen, sowie eine HSM-Optimierung sind in der NC-Programmierungsausgabe in dem Universal-Postprozessor integriert.

SolidWire Drahterodieren

SolidWire vereinfacht die Teileprogrammierung und reduziert die Länge und Komplexität der NC-Programme – unabhängig davon, ob Sie in der Herstellung kleiner Lose oder in der Massenfertigung zu Hause sind.

Bezeichnung	Kommentar
1	Gesamtes Auto v
6	Kotfluegel vorne
7	Kotfluegel hinten
8	Kotfluegel hinten
9	Kotfluegel vorne
10	Dach und Fenster
78	Motorhaube und
11	Motorhaube und
80	Gesamtes Auto \
15	Vorderseite schli
16	Rueckseite schlic
25	Vorderseite vord
22	Vorderseite hinte

Parameter	Wert
Werkzeug...	5
X	-216.289787
Y	36.619615
Z	32.418335
A	0.000000
B	0.000000

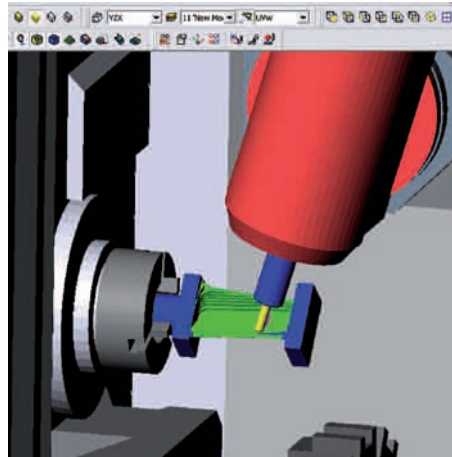

2-22 Achsen Drehen

Für den Anwender des herkömmlichen Drehens bietet ESPRIT SolidTurn Traditional Bearbeitungszyklen für die Bearbeitung von Stirnseite, Innen- und Außendurchmesser. Alle Bearbeitungszyklen können mit den Zyklen der Maschine kombiniert werden. Die wirtschaftliche Nutzung komplexer Produktionsmaschinen mit mehreren Spindeln und Werkzeugträgern sichern Sie durch die gleichzeitige Vorder- und Rückseitenbearbeitung mit mehreren Werkzeugen, die simple zu handhabende Programmsynchronisation und die präzise Kollisionserkennung. Optional kann eine Arbeitsraum- und Kollisionsüberwachung die Handhabung der Maschine und deren Automatisierung deutlich verbessern.

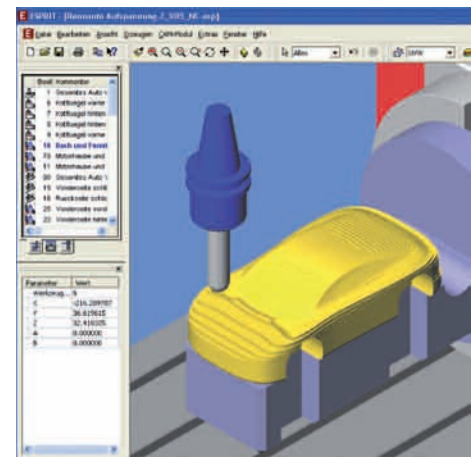
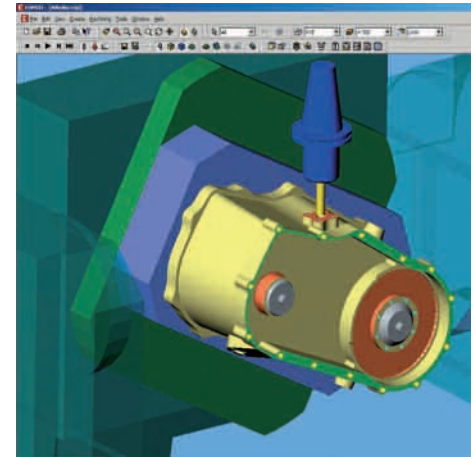
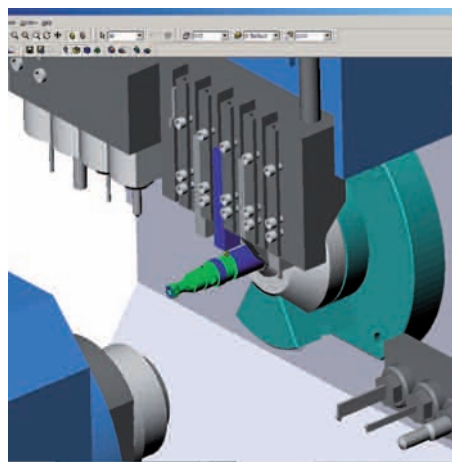

2-5 Achsen Fräsen und Bohren

SolidMill Traditional:

Ob Sie für 2 1/2-Achsen oder 5 Achsen-Bearbeitung programmieren, finden Sie hier eine einfache Bedienung, die Sie schon lange suchen.

SolidMill Production:

CAM-System für das Indexieren aller Bearbeitungszyklen von SolidMill Traditional und für die Rundachsenbearbeitung für die 4. und 5. Achse zum Fräsen von Taschen, Konturen und Bohrungen.

Alle horizontalen und vertikalen Drehachsen können beliebig kombiniert werden, wie beispielsweise bei Dreh- und Schwenktischen sowie bei Schwenkköpfen.

PDV

PDM

CAM

BDE

MDE

PLAN

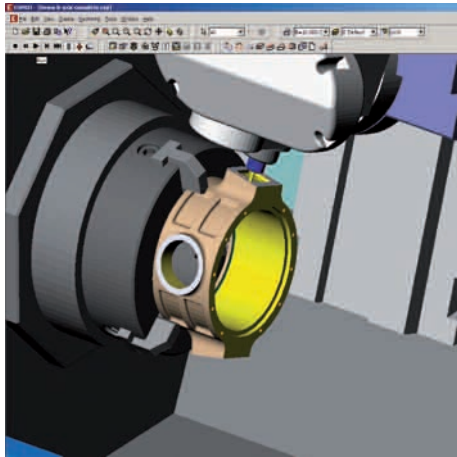

SolidMillTurn Advanced:

CAM-System für das Y-Fräsen, das Multitasking-Fräsen und 2 1/2-Achsen Drehfräszyklen.

SolidMill Production:

CAM-System für das synchrone oder unabhängige Multitasking-Fräsen und das Drehfräsen mit B-Achse. Weitere Möglichkeiten bietet die Indexpositionierung für die 4. und 5. Achse (C,B) sowie das Indexieren der Bearbeitungszyklen von SolidMillTurn Advanced.

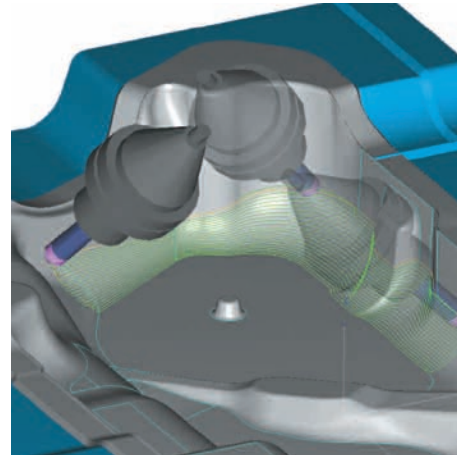
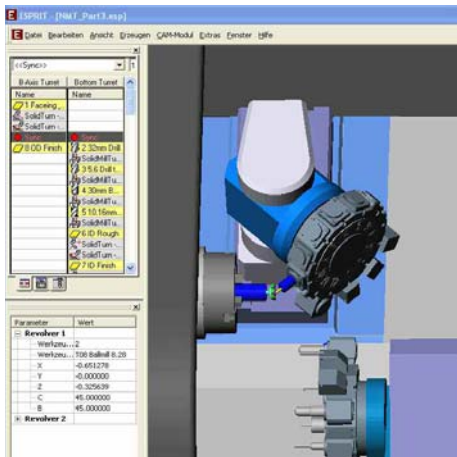
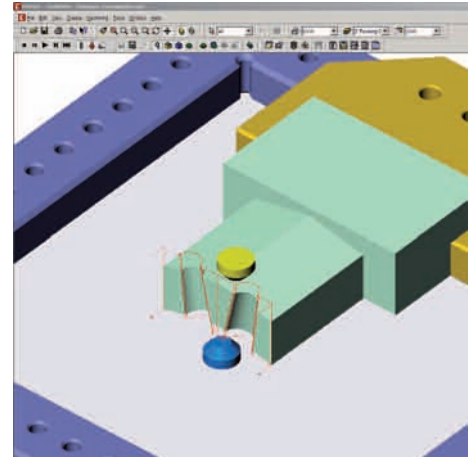

Drahterodieren

Standardbearbeitungen werden mit dem universellen Erodier-Konturzyklus ermöglicht, der sämtliche konturierten Formen wie Gesenke, Kerne, Hohlformen oder Profile erstellen kann. SolidWire bietet eine komplette 5-Achsen Funktionalität für das Drahterodieren an, egal ob für die 2-Achsen-Konturbearbeitung, die 3-Achsen-Konikbearbeitung oder für Kontur- und Zerstörschnitte.

Selbst die Anbindung und Parameterübertragung an eine Startlochbohrmaschine zählen zu den Features. Des Weiteren sind werkstattsspezifische Postprozessoren mit maschinenspezifischen Zyklen für alle namhaften Hersteller verfügbar.

Multitasking Mill-Turn Zentren

ESPRIT SolidMillTurn bietet eine fertige Softwarelösung, mit der man dieses Potential voll ausschöpfen kann. Alle Module sind vorkonfigurierte Lösungen, die in Zusammenarbeit mit den Maschinenherstellern entwickelt wurden.

SolidMillTurn Traditional:

CAM-System für Multitasking- und Drehfräsen mit C-Achse und 4. Rotationsachse.

3-5 Achsen Hochgeschwindigkeitsbearbeitung

Die Hochgeschwindigkeitsbearbeitung (HSC/HSM) von ESPRIT ist in alle Bearbeitungszyklen integriert, damit Sie gehärtete Werkstoffe in kürzester Zeit bearbeiten und dabei die Werkzeuge konstant belasten können. Zum Einsatz kommen die ruhigen, kontinuierlichen Bewegungen, die für das 3D-HSM so wichtig sind. Zur Wahl stehen Ihnen die Abrundung scharfer Ecken, schleifenartige Zustellbewegungen, Rampen- und schraubenförmiges Eintauchen in das Material, spiralförmige Schnitte mit ständigen Überlappung, tangenciales Eintauchen und Z-konstante Bearbeitung.

GNT4U Programm-Übersicht

GNT.NET

**Datenübertragung per Funk (WLAN/DECT)
oder Kabel von und zur Maschine.**

Damit Sie den aktuellen Status aller Maschinen jederzeit im Blick behalten und die Produktivität steigern können.

CAD/CAM

NC-TEC Win32 Programmiersystem

Werkstatt-Programmiersystem für Drehen, Fräsen und Bohren.

Anpassung aller gängigen Maschinen und Steuerungen ohne Postprozessoren.

VMS 3D

Virtuelle Maschinenraum- Simulation 3D

Simulation entsprechend der Maschinen Einrichten: Werkzeuge, Spannmittel, Rohteil, Maschineneinstellungen.

Standard Siemens 840D und Fanuc, weitere Steuerungen nach Bedarf.

DMG Programmer 3D

**Mehrkanal-Programmiersystem
mit 3D-Maschinenraumsimulation**

Dreh- und Fräsbearbeitungen programmieren und simulieren.



ESPRIT, die leistungsfähige CAM-Software

Fräsen: bis 5 Achsen simultan, Drehen: mit mehreren Spindeln und mehreren Revolvern.
Dreh-Fräsen: B-, C- und Y-Achsenfunktionalität für angetriebene Werkzeuge.

Drahterdodieren: 2-4 Achsen Drahterodieren mit gesteuerter Z-Achse.



GNT 4U GmbH

Dieselstraße 22
85551 Kirchheim
Germany

Telefon +49(0)800/90 09 96-0

Telefax +49(0)89/90 09 96-25

info@gnt4u.net

www.gnt4u.net